



Aire Acondicionado Portátil Whynter NEX Inverter De Doble Manguera Con Control Remoto Inalámbrico Y LCD

MODEL: ARC-1030WN / ARC-1230WN / ARC-1230WNH



Felicidades por su nuevo producto Whynter. Para garantizar un funcionamiento adecuado, lea atentamente este manual de instrucciones antes de utilizar este producto. Guarde este manual en un lugar seguro para consultarlo en el futuro.

INFORMACIÓN DE ELIMINACIÓN

Gracias por elegir el aire acondicionado portátil Whynter. Siga las instrucciones proporcionadas en esta guía del usuario para obtener el mejor rendimiento de su aire acondicionado portátil y aprovechar al máximo las numerosas funciones que le ofrece su aire acondicionado portátil. Confiamos en que su aire acondicionado Whynter le brindará el rendimiento y la confiabilidad que defendemos.

Guarde este manual de usuario en un lugar seguro para consultarlo en el futuro.



Este símbolo en el producto o en su embalaje indica que el aparato no puede ser tratado como basura doméstica normal, sino que debe entregarse en un punto de recogida para el reciclaje de aparatos eléctricos y electrónicos. Su contribución a la correcta eliminación de este producto protege el medio ambiente. Puede obtener más información sobre el reciclaje de este producto en su autoridad municipal local.

Puede obtener más información sobre el reciclaje de este producto en su autoridad municipal local.

Declaración de conformidad del proveedor
47 CFR § 2.1077 Información de cumplimiento

Identificador único: RG51 F2(2)/EFU1

Responsible Party - U.S. Contact Information

Marca: Whynter

Nombre de la empresa: Whynter LLC.

Dirección: 3320 E Birch Street, Brea CA 92821

Información de contacto en Internet: <https://www.whynter.com>

Declaración de cumplimiento de la FCC

Este dispositivo cumple con la Parte 15 de las normas de la FCC. El funcionamiento está sujeto a las dos condiciones siguientes: (1) este dispositivo no puede causar interferencias dañinas y (2) este dispositivo debe aceptar cualquier interferencia recibida, incluidas las interferencias que puedan provocar un funcionamiento no deseado.

Tabla De Contenido

	<u>Página</u>
PRECAUCIONES DE SEGURIDAD	4
CUMPLIMIENTO DE SEGURIDAD	5
PREPARACIÓN	6
INTRODUCCIÓN/DATOS TÉCNICOS	7
ACCESORIOS	8
INSTALACIÓN DEL KIT DE VENTANA	8-10
PANEL DE CONTROL	11-12
INSTRUCCIONES DE OPERACIÓN	13-14
CONTROL REMOTO	15-16
LIMPIEZA Y MANTENIMIENTO	16-17
SOLUCIÓN DE PROBLEMAS	18-19
GARANTÍA	20







Precaución: Riesgo de fuego /
inflamable materiales
(Requerido sólo para unidades
R32/R290)



NOTA IMPORTANTE:

Lea este manual atentamente antes de
instalar u operar su nueva unidad de aire
acondicionado. Asegúrese de guardar
este manual para consultarlo en el
futuro.

Explicación de los símbolos mostrados en la unidad

	ADVERTENCIA	Este símbolo muestra que este aparato utilizó un refrigerante inflamable. Si el refrigerante se fuga y se expone a una fuente de ignición externa, existe riesgo de incendio.
	PRECAUCIÓN	Este símbolo indica que se debe leer atentamente el manual de funcionamiento.
	PRECAUCIÓN	Este símbolo muestra que el personal de servicio debe manipular este equipo con referencia al manual de instalación
	PRECAUCIÓN	Este símbolo muestra que hay información disponible, como por ejemplo el estado de funcionamiento, manual o manual de instalación.

PRECAUCIONES DE SEGURIDAD

Lea las precauciones de seguridad antes de la operación e instalación

Para evitar la muerte o lesiones al usuario u otras personas y daños a la propiedad, se deben seguir las siguientes instrucciones. La operación incorrecta debido a ignorar las instrucciones puede causar la muerte, daños o daños.

- La instalación debe realizarse de acuerdo con las instrucciones de instalación. Una instalación incorrecta puede provocar fugas de agua, descargas eléctricas o incendios.
- Utilice únicamente los accesorios y piezas incluidos y las herramientas especificadas para la instalación. El uso de piezas no estándar puede provocar fugas de agua, descargas eléctricas, incendios y lesiones o daños a la propiedad. Asegúrese de que el tomacorriente que está utilizando esté conectado a tierra y tenga el voltaje adecuado.
- El cable de alimentación está equipado con un enchufe de conexión a tierra de tres clavijas para protegerlo contra descargas eléctricas.
- La información sobre el voltaje se puede encontrar en la placa de identificación de la unidad.
- Su unidad debe usarse en un receptáculo de pared con conexión a tierra adecuada. Si el receptáculo de pared que desea utilizar no está adecuadamente conectado a tierra o protegido por un fusible o disyuntor de retardo (el fusible o disyuntor necesario está determinado por la corriente máxima de la unidad. La corriente máxima se indica en la placa de identificación ubicada en la unidad), haga que un electricista calificado instale el receptáculo adecuado.
- Instale la unidad sobre una superficie plana y resistente. De lo contrario, se podrían producir daños o ruidos y vibraciones excesivos. La unidad debe mantenerse libre de obstrucciones para garantizar un funcionamiento adecuado y mitigar los riesgos de seguridad.
- No modifique la longitud del cable de alimentación ni utilice un cable de extensión para alimentar la unidad.
- No comparta un solo tomacorriente con otros aparatos eléctricos. Un suministro de energía inadecuado puede provocar un incendio o una descarga eléctrica.
- No instale su aire acondicionado en una habitación húmeda como un baño o cuarto de lavado. Demasiada exposición al agua puede provocar un cortocircuito en los componentes eléctricos.
- Asegúrese de que haya un espacio libre mínimo de 20" alrededor de la unidad y que esté libre de elementos combustibles como propano, extintores de incendios, combustible, etc.
- La manguera de escape siempre debe usarse y nunca debe cubrirse ni bloquearse, lo que puede representar un riesgo de incendio.
- La unidad dispone de ruedas para facilitar su desplazamiento. Asegúrese de no utilizar las ruedas sobre alfombras gruesas ni para rodar objetos, ya que podrían provocar que se vuelque.
- No opere una unidad que se haya caído o dañado.
- No coloque el aire acondicionado portátil cerca de ningún otro aparato que genere calor.
- No toque la unidad con las manos mojadas o húmedas o cuando esté descalzo.
- Si el aire acondicionado se cae durante el uso, apáguelo y desconéctelo de la fuente de alimentación principal inmediatamente. Inspeccione visualmente la unidad para asegurarse de que no haya daños. Si sospecha que la unidad ha resultado dañada, comuníquese con un técnico o con el servicio de atención al cliente para obtener ayuda.
- En caso de tormenta, se debe cortar la energía para evitar daños a la máquina debido a los rayos.
- Su aire acondicionado debe usarse de tal manera que esté protegido de la humedad. p.ej. condensación, salpicaduras de agua, etc. No coloque ni guarde su aire acondicionado en un lugar donde pueda caerse o ser arrastrado al agua o a cualquier otro líquido. Desenchufe inmediatamente si ocurre.
- Todo el cableado debe realizarse estrictamente de acuerdo con el diagrama de cableado ubicado dentro de la unidad.
- La placa de circuito (PCB) de la unidad está diseñada con un fusible para brindar protección contra sobrecorriente. Las especificaciones del fusible están impresas en la placa de circuito, tales como: T 3,15A/250V, etc.
- Cuando la función de drenaje de agua no esté en uso, mantenga el tapón de drenaje superior e inferior firmemente enchufado a la unidad para evitar el riesgo de asfixia por parte de los niños.

PRECAUCIÓN

- Este aparato no está diseñado para que lo utilicen personas (incluidos niños) con capacidades físicas, sensoriales o mentales reducidas o con falta de experiencia y conocimiento, a menos que hayan recibido supervisión o instrucciones sobre el uso del aparato por parte de una persona responsable de su seguridad. Se debe supervisar a los niños para asegurarse de que no jueguen con el aparato.
- Los niños deben ser supervisados alrededor de la unidad en todo momento.
- Si el cable de alimentación está dañado, debe ser reemplazado por el fabricante, su agente de servicio o personas igualmente calificadas para evitar riesgos.
- Antes de realizar cualquier limpieza u otro mantenimiento, el aparato debe desconectarse de la red eléctrica.
- No retire ninguna cubierta fija. Nunca utilice este aparato si no funciona correctamente o si se ha caído o dañado.

PRECAUCIÓN

Nunca utilice este aparato si no funciona correctamente o si ha sido abandonado o dañado.

- No pase el cable debajo de la tela de la alfombra. No cubra el cable con alfombras, tapetes o revestimientos similares. No pase el cable debajo de muebles o electrodomésticos. Coloque el cable lejos del área de tráfico y donde no pueda tropezarse con él.
- No opere la unidad con un cable, enchufe, fusible o disyuntor dañado. Devuélvalo a un centro de servicio autorizado para su examen y/o reparación.
- Para reducir el riesgo de incendio o descarga eléctrica, no utilice este ventilador con ningún dispositivo de control de velocidad de estado sólido.
- El aparato debe instalarse de acuerdo con las normas nacionales de cableado.
- Comuníquese con el fabricante o el centro de servicio autorizado para obtener información sobre reparación o mantenimiento de esta unidad.
- Comuníquese con el fabricante o el instalador autorizado si tiene preguntas sobre la instalación de esta unidad.
- No cubra ni obstruya las rejillas de entrada o salida.
- No utilice este producto para funciones distintas a las descritas en este manual de instrucciones.
- Antes de limpiar, apague la alimentación y desenchufe la unidad.
- Apague la alimentación si emite sonidos, olores o humo extraños y comuníquese con el fabricante o el técnico de servicio autorizado para obtener ayuda.
- No presione los botones del panel de control con nada más que los dedos.
- No retire ninguna tapa fija. Comuníquese con Atención al cliente de Whynter si esta unidad no funciona correctamente o si se ha caído o dañado.
- No opere ni detenga la unidad insertando o desconectando el enchufe del cable de alimentación.
- No utilice productos químicos peligrosos para limpiar o entrar en contacto con la unidad. No utilice la unidad en presencia de sustancias o vapores inflamables como alcohol, insecticidas, gasolina, etc. Siempre transporte su aire acondicionado en posición vertical y colóquelo sobre una superficie estable y nivelada durante su uso.
- Siempre comuníquese con Atención al cliente de Whynter para obtener piezas de repuesto compatibles con su unidad.
- Apague el producto cuando no esté en uso.

ADVERTENCIA

- El aparato debe almacenarse en una habitación sin fuentes de ignición que funcionen continuamente (por ejemplo: llamas abiertas, un aparato de gas en funcionamiento o un calentador eléctrico en funcionamiento).
- No perforo ni queme la unidad.
- Ser consciente eso el refrigerantes puede no contener unolor.

SEGURIDAD CUMPLIMIENTO

- Mantenga las aberturas de ventilación libres de obstrucciones.
- El aparato debe almacenarse para evitar que se produzcan daños mecánicos.
- Una advertencia de que el aparato se almacenará en un área bien ventilada donde el tamaño de la habitación corresponda al área de la habitación especificada para su funcionamiento.
- Cualquier persona involucrada en trabajos o acceso a un circuito de refrigerante debe tener un certificado válido y vigente de una autoridad de evaluación acreditada por la industria, que autorice su competencia para manipular refrigerantes de manera segura de acuerdo con una especificación de evaluación reconocida por la industria. La industria.
- El servicio sólo debe realizarse según lo recomendado por el fabricante del equipo.
- El mantenimiento y las reparaciones que requieran la asistencia de otro personal calificado se realizarán bajo la supervisión de la persona competente en el uso de refrigerantes inflamables.
- Siga cuidadosamente las instrucciones al manipular, instalar, limpiar y dar servicio al aire acondicionado para evitar cualquier daño o peligro. El refrigerante inflamable R32 se utiliza en aire acondicionado. Al dar servicio o retirar el aire acondicionado, el refrigerante (R32) se recuperará adecuadamente y no se descargará directamente al aire.
- No debe haber ningún fuego abierto o dispositivo que pueda generar chispas/arcs alrededor del aire acondicionado para evitar causar la ignición del refrigerante inflamable utilizado.
- Siga cuidadosamente las instrucciones para almacenar o mantener el aire acondicionado para evitar daños mecánicos.
- El refrigerante inflamable R32 se utiliza en el aire acondicionado. Siga las instrucciones cuidadosamente para evitar cualquier peligro. Para obtener información específica sobre el tipo y la cantidad de gas, consulte la etiqueta correspondiente en la propia unidad.

PREPARACIÓN

Todas las ilustraciones del manual tienen únicamente fines explicativos. Su máquina puede ser ligeramente diferente. Prevalecerá la forma real. La unidad puede controlarse únicamente mediante el panel de control de la unidad o con el mando a distancia.

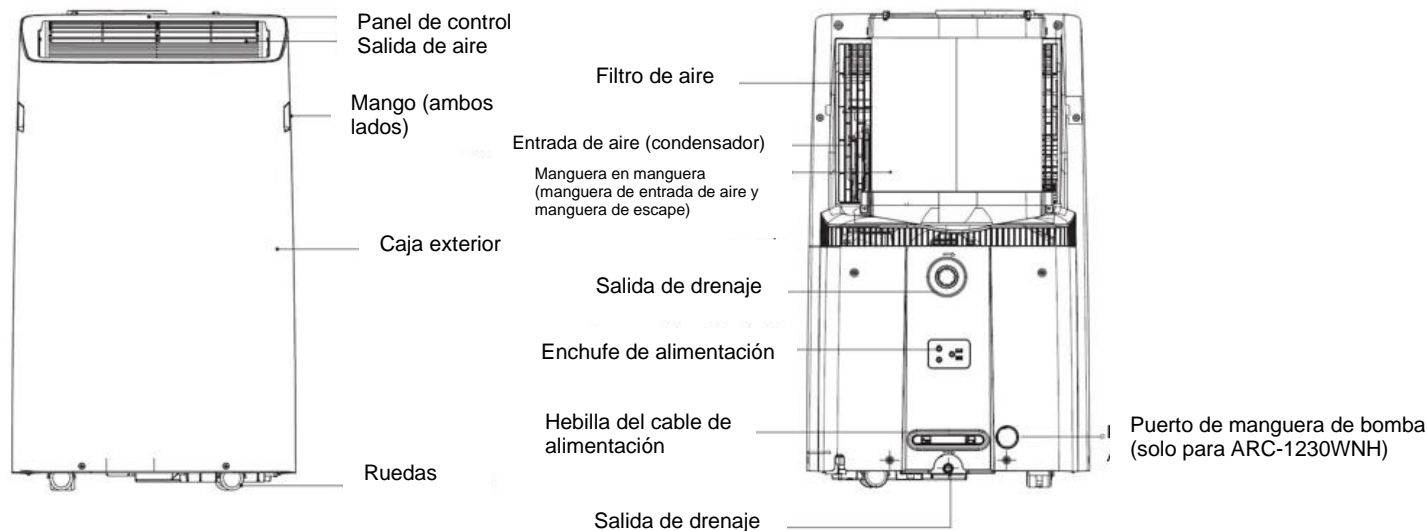

AVISO DE DISEÑO

Para garantizar el rendimiento óptimo de nuestros productos, las especificaciones de diseño de la unidad y el control remoto están sujetas a cambios sin previo aviso.

INSTALACIÓN DE LA MANGUERA DE ESCAPE

El innovador diseño de manguera dentro de manguera ofrece una refrigeración más del doble de rápida y potente. Las mangueras y el adaptador deben instalarse o retirarse de acuerdo con el modo de uso. Para el modo FRÍO y el modo CALEFACCIÓN (solo para ARC-1230WNH), se deben instalar el adaptador y los escapes. Para el modo VENTILADOR o SECO, el adaptador y las mangueras de escape se pueden quitar opcionalmente.

ELEGIR LA UBICACIÓN ADECUADA

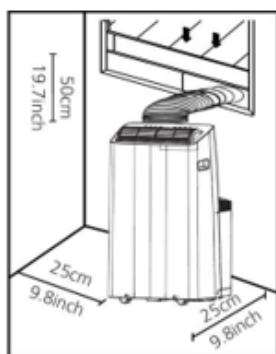

La ubicación de su instalación debe cumplir con los siguientes requisitos:

- Asegúrese de instalar su unidad en una superficie plana para minimizar el ruido y la vibración.
- La unidad debe instalarse cerca de un enchufe con conexión a tierra y el drenaje de la bandeja de recolección (que se encuentra en la parte posterior de la unidad) debe ser accesible.
- La unidad debe ubicarse al menos a 25 cm (9,8") de la pared más cercana para garantizar un aire acondicionado adecuado. La hoja de la rejilla horizontal debe tener al menos 50 cm (19,7") lejos de obstáculos.
- NO cubra las entradas, salidas o el receptor de señal remota de la unidad, ya que esto podría causar daños a la unidad.

RANGO DE TEMPERATURA AMBIENTE PARA FUNCIONAMIENTO DE LA UNIDAD

MODO	RANGO DE TEMPERATURA
Fresco	62-95°F 17-35°C
Seco	62-95°F 17-35°C
Calor (modo bomba de calor)	41-86°F 5-30°C (sólo para ARC-1230WNH)

INTRODUCCIÓN

INTRODUCCIÓN A LA TECNOLOGÍA INVERSORA

Como pioneros en el espacio del confort del aire, estamos introduciendo tecnología de próxima generación que actualmente se utiliza únicamente en aires acondicionados mini-split sin ductos de alta eficiencia. La tecnología Inverter se incluirá en nuestra línea NEX de aires acondicionados portátiles. Al utilizar esta tecnología mucho más eficiente, el sistema de velocidad variable Inverter de Whynter permite que el compresor optimice la eficiencia y el consumo de energía juntos, mientras mantiene una salida específica.

Esto permite un funcionamiento mucho más silencioso y un consumo de energía significativamente reducido. El sistema de tecnología Inverter reduce potencialmente el uso de energía en más de un 40%, mientras que el nuevo diseño de manguera dentro de manguera ofrece más del doble de potencia de enfriamiento. A continuación se detallan las ventajas de la tecnología inverter:

- Al menos entre un 40% y un 50% más barato de utilizar, ya que consume menos energía.
- Más rápido para alcanzar la temperatura deseada
- Operación más silenciosa
- Sin fluctuaciones de temperatura
- No hay picos de voltaje del compresor

CONFIGURACIÓN DE ENFRIAMIENTO MANGUERA EN MANGUERA

El innovador diseño de dos mangueras en un solo diseño y la estructura inferior sellada garantizan que no haya fugas de calor. Esta configuración de refrigeración extrae y expulsa el aire del exterior, por lo que el espacio interior alcanza una circulación de aire frío independiente y equilibrada. De este modo se puede enfriar toda la habitación de forma rápida y eficaz.

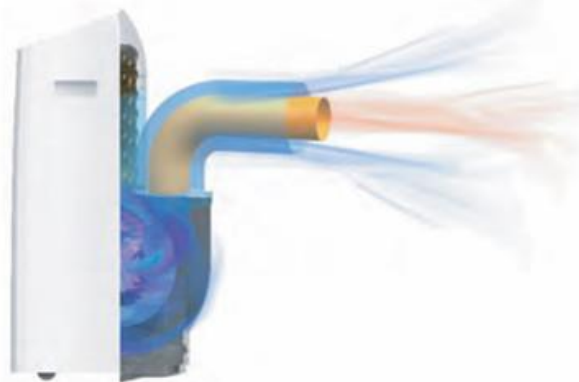

Modelo	ARC-1030WN	ARC-1230WN	ARC-1230WNH
Modos operativos	Auto / Frío / Ventilador / Seco	Auto / Frío / Ventilador / Seco	Auto / Frío / Ventilador / Seco / Calor
Capacidad de enfriamiento	12.000 BTU SACC 10.000 BTU	14.000 BTU SACC 12.000 BTU	14.000 BTU SACC 12.000 BTU
Capacidad de calentamiento	-	-	12.000 BTU
Área de cobertura	500 pies cuadrados.	600 pies cuadrados.	600 pies cuadrados.
Velocidad del ventilador	Continuo Automático Bajo Medio Alto	Continuo Automático Bajo Medio Alto	Continuo Automático Bajo Medio Alto
Nivel de ruido	42,5 / 49,5 / 53,5	42,5 / 49,5 / 56,5	47,2 / 52,6 / 56,8
Rango de temperatura	60-86°F	60-86°F	Enfriamiento: 60-86°F Calefacción: 60-86°F
Temporizador	Hasta 24 horas	Hasta 24 horas	Hasta 24 horas
Refrigerante	R32	R32	R32
El consumo de energía	1266W	1293W	1300W
amperios	11.8	11.9	11.9
Fuente de alimentación	115V/60Hz	115V/60Hz	115V/60Hz
CEER ERE	14.7/10.0	13.8/10.8	14.2/10.8
Peso neto	72,8 libras	75 libras	77,2 libras
Dimensiones de la unidad	19,5" ancho x 16,7" profundidad x 32,5" alto	19,5" ancho x 16,7" profundidad x 32,5" alto	19,5" ancho x 16,7" profundidad x 32,5" alto

¿QUÉ DEBO BUSCAR AL COMPRAR UN AIRE ACONDICIONADO PORTÁTIL?

El aire acondicionado adecuado le ayuda a enfriar una habitación de manera eficiente. Una unidad de tamaño insuficiente no enfriará adecuadamente, mientras que una demasiado grande no eliminará suficiente humedad, dejando el aire con una sensación húmeda. Para encontrar el aire acondicionado adecuado, determine los pies cuadrados de la habitación que desea enfriar multiplicando el largo de la habitación por su ancho. También necesita conocer la clasificación BTU (Unidad térmica británica) del aire acondicionado, que indica la cantidad de calor que puede eliminar de una habitación. ¿Por qué la capacidad de enfriamiento es menor en los modelos más nuevos que en las unidades más antiguas? Un número mayor significa más potencia de refrigeración para una habitación más grande. (Asegúrese de comparar sólo los modelos más nuevos entre sí; los modelos más antiguos pueden parecer tener una mayor capacidad, pero en realidad son iguales). Asegúrese de "evaluar" si su aire acondicionado portátil se colocará en una habitación muy soleada, en una cocina o en una habitación con techos altos. Una vez que haya encontrado la capacidad de enfriamiento adecuada para su habitación, puede buscar otras características.

¿POR QUÉ LA CAPACIDAD DE ENFRIAMIENTO ES MENOR EN LOS MODELOS MÁS NUEVOS QUE EN LOS MODELOS ANTIGUOS?

Las regulaciones federales exigen que los fabricantes calculen la capacidad de enfriamiento basándose en un procedimiento de prueba específico, que se modificó este año. Los modelos fabricados antes de 2017 fueron probados bajo un procedimiento diferente y la capacidad de enfriamiento se mide de manera diferente que en los modelos anteriores. Entonces, si bien los BTU pueden ser más bajos, la capacidad de enfriamiento real de los acondicionadores de aire no ha cambiado.

¿QUÉ ES SACC?

SACC es el valor representativo de la capacidad de enfriamiento ajustada estacionalmente, en Btu/h, según lo determinado de acuerdo con el procedimiento de prueba del DOE en el título 10 del Código de Regulaciones Federales (CFR) 430, subparte B, apéndice CC y los planes de muestreo aplicables.

ACCESORIOS













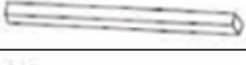

Imagen	Accesorio	Cantidad
	Manguera en manguera (manguera de entrada de aire y manguera de escape)	1 juego
	Adaptador de salida de aire	1 pieza
	Módulo conector de escape A B C*	1 pieza cada uno
	Control deslizante de ventana A	1 pieza
	Control deslizante de ventana B	1 pieza
	Sello de espuma A (adhesivo)	1 pieza
	Brida con cremallera (solo para el modelo ARC-1230WNH)	1 piezas

Imagen	Accesorio	Cantidad
	Sello de espuma B (adhesivo)	2 piezas
	Sello de espuma C (no adhesivo)	1 pieza
	Soporte de seguridad	1 juego
	Adaptador de manguera de drenaje (solo para el modelo ARC-1230WNH)	1 pieza
	Hebilla del cable de alimentación (N/A para el modelo ARC-1230WNH)	1 pieza
	Tornillo	1 pieza
	Control remoto	1 juego
	Adaptador de manguera de drenaje	1 pieza
	Filtro lavable (preinstalado)	1 pieza

INSTALACIÓN DEL KIT DE VENTANA

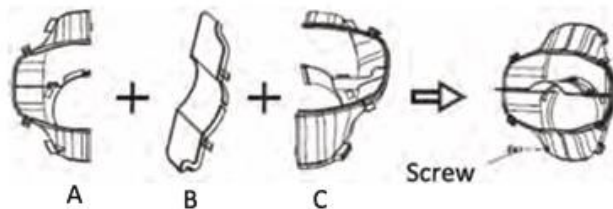
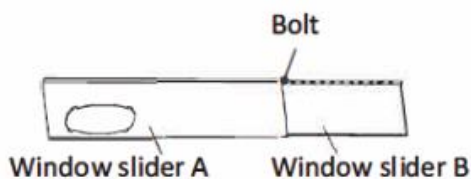

Opción de control deslizante de ventana ajustable

1. Mida la abertura de la ventana donde se instalará el kit de ventana.
2. Ensamble tantos controles deslizantes como sean necesarios para que quepan en la ventana. Si la abertura de la ventana es menor que la longitud mínima de un solo control deslizante, use el control deslizante que tiene el orificio y córtelo a la longitud correcta. Asegúrese de no cortar el extremo que tiene el orificio, ya que es necesario para conectar el adaptador de la manguera de escape.
3. Utilice los pernos deslizantes de la ventana para asegurar los controles deslizantes de la ventana a la longitud correcta.

Módulos de conector de mangueras (para ventana corrediza)

Ensamble el módulo adaptador de escape para ventanas corredizas usando el tornillo del conector de escape como se muestra. El control deslizante de la ventana es excéntrico, por lo que el adaptador de escape debe instalarse lejos de la pared. Nota: Para instalación vertical, se puede omitir el módulo B del conector de la manguera de escape.

1. Gire suavemente la manguera de escape hacia atrás.
2. Retire la manguera de escape de la pared.

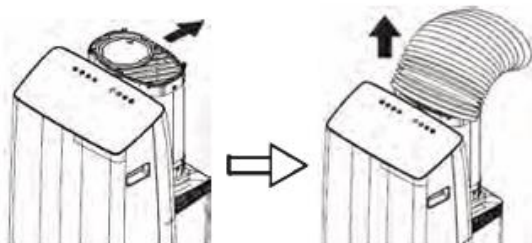

Manguera en manguera

NOTA: Para garantizar un funcionamiento adecuado, NO extienda demasiado ni doble la manguera. Asegúrese de que haya 20" de espacio libre alrededor de la salida de aire de la manguera de escape para que el sistema de escape funcione correctamente. Todas las ilustraciones de este manual tienen fines explicativos únicamente. Su aire acondicionado puede ser ligeramente diferente. La forma real prevalecer.

INSTALACIÓN DEL KIT DE VENTANA

NOTA: Una vez que el conjunto de la manguera de escape y el control deslizante de ventana ajustable estén preparados, elija uno de los dos métodos de instalación siguientes.

Instalación de ventana colgada o ventana corrediza

1. Corte los sellos adhesivos de espuma A y B en las longitudes correctas y fíjelos al marco de la ventana como se muestra.

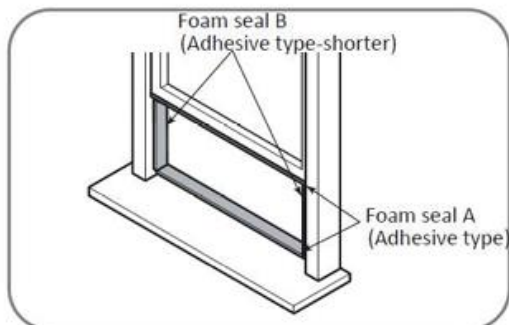

Or

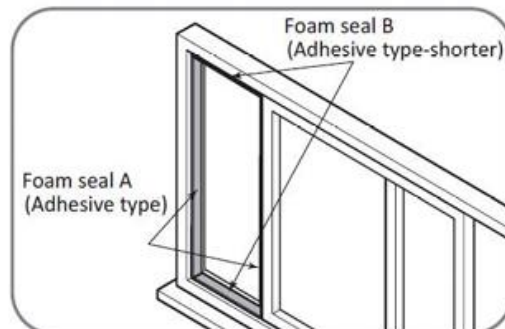

2. Inserte el kit deslizante de la ventana en la abertura de la ventana y ciérrela para asegurarla en su lugar.

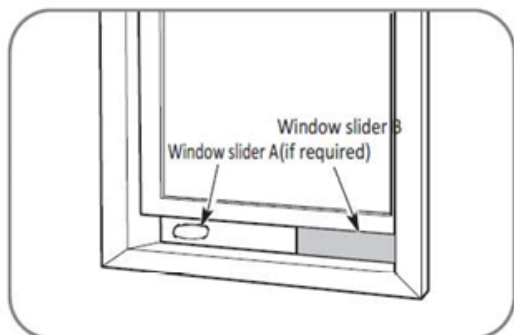

Or

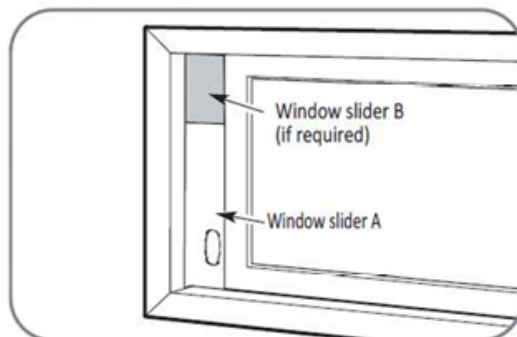

3. Corte el sello de espuma no adhesivo C para que coincida con el ancho o alto de la ventana e insértelo entre los paneles de vidrio como se muestra para evitar que entre aire exterior en la ventana.



Or

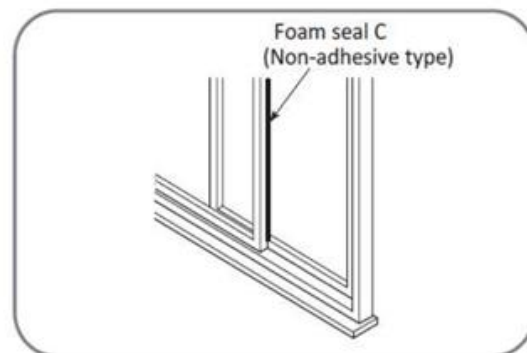

INSTALACIÓN DEL KIT DE VENTANA

NOTA: Una vez que el conjunto de la manguera de escape y el control deslizante de ventana ajustable estén preparados, elija uno de los dos métodos de instalación siguientes.

Instalación de ventana colgada o ventana corrediza

4. Si lo desea, instale el soporte de seguridad con 2 tornillos como se muestra.

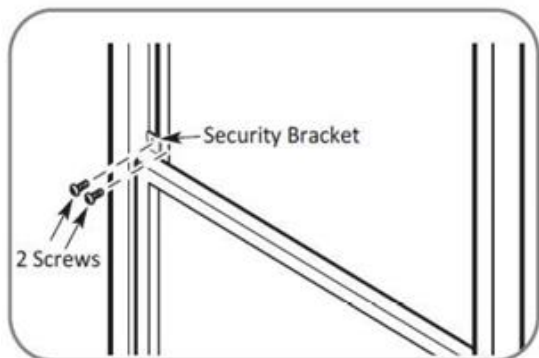

Or

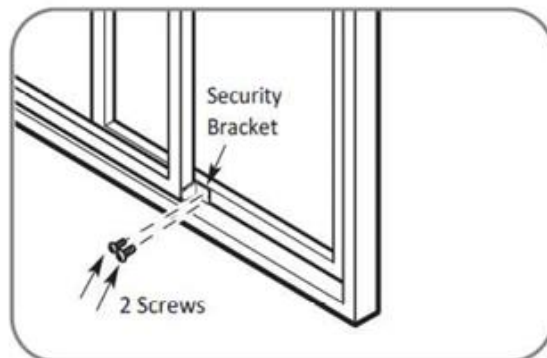

5. Para una ventana colgada, conecte el adaptador de salida de aire a la manguera de escape y gírelo 90° para fijarlo en su lugar. Para una ventana corrediza, conecte el adaptador de escape a la manguera de escape.

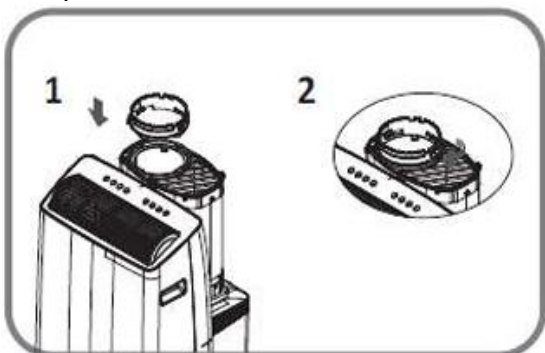

Or

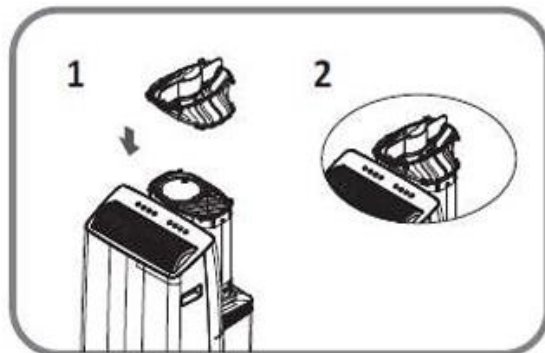

6. Para una ventana colgada, conecte el adaptador de salida de aire al kit deslizante de ventana. Para una ventana corrediza, conecte el adaptador de escape al kit deslizante de ventana.

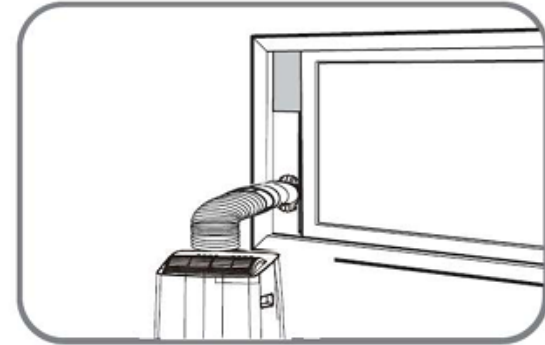
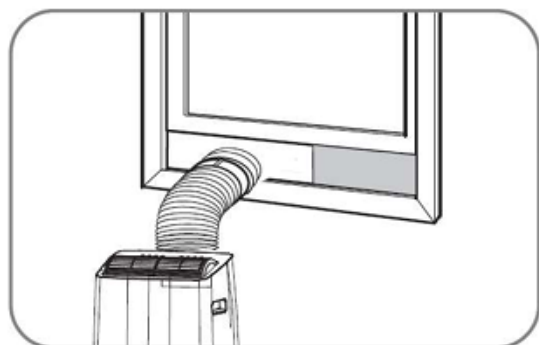

INSTALACIÓN DEL KIT DE VENTANA

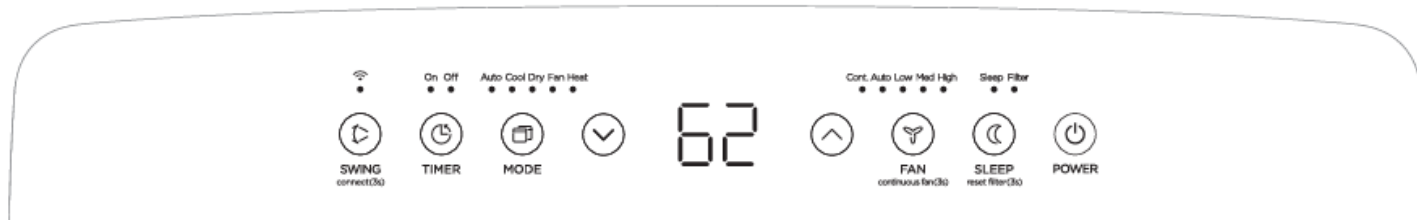

ICONOS DE PANTALLA

Función inalámbrica (solo modelos habilitados para conexión inalámbrica)

Se ilumina para mostrar que la conexión inalámbrica está activada.

La luz indicadora de encendido/apagado del temporizador

Mantenga presionado el botón TIMER durante 3 segundos para cancelar la función de sincronización.

Luces indicadoras del modo de operación

Se ilumina para mostrar el modo de funcionamiento actual.

Pantalla LED

Muestra la temperatura establecida en °F o °C y la configuración del temporizador automático. Mientras está en los modos VENTILADOR, muestra la temperatura ambiente.

Luces indicadoras de velocidad del ventilador

Se ilumina para mostrar la velocidad configurada del ventilador.

Luz indicadora de sueño Dormir

Se ilumina cuando el modo de suspensión está activado.

Luz indicadora del filtro

El LED se iluminará después de 250 horas de funcionamiento. Esta función es un recordatorio para limpiar el filtro de aire para un funcionamiento más eficiente.

BOTONES DE CONTROL

Modo oscilante/inalámbrico

Oscilación automática

Presione para iniciar la función de giro automático. Cuando la operación esté activada, presione el botón SWING para detener la rejilla en el ángulo deseado.

Activar el modo de conexión inalámbrica

Para activar el modo de conexión inalámbrica, presione y mantenga presionado el botón oscilante durante 3 segundos y la pantalla LED mostrará "AP" durante 3 segundos. Siga las instrucciones del manual de configuración inalámbrica y la última versión de la aplicación disponible para el sistema operativo de su teléfono.

Desactivar el modo de conexión inalámbrica

Una vez que el modo de conexión inalámbrica sea exitoso, presione y mantenga presionados los botones de oscilación y abajo durante 3 segundos y la pantalla LED mostrará "OF" durante 3 segundos.

Conexión exitosa

Si la conexión se realiza correctamente dentro de los 8 minutos, la unidad saldrá automáticamente del modo de conexión inalámbrica y el indicador inalámbrico se iluminará.

La conexión falló

Si la conexión falla dentro de los 8 minutos, la unidad saldrá del modo de conexión inalámbrica automáticamente.
NOTA: Cuando reinicie las funciones inalámbricas, tomará un período de tiempo para conectarse a la red automáticamente.
Asegúrese siempre de que su conexión inalámbrica funcione correctamente y de que haya una conexión a Internet válida para que funcione la funcionalidad inalámbrica.

Temporizador

Presione para programar la función de encendido o apagado del interruptor retardado del temporizador.

Modos

Presione para cambiar de modo. Controla los modos de funciones: AUTO, COOL, DRY, FAN y HEAT*.

*solo para ARC-1230WNH

INSTALACIÓN DEL KIT DE VENTANA

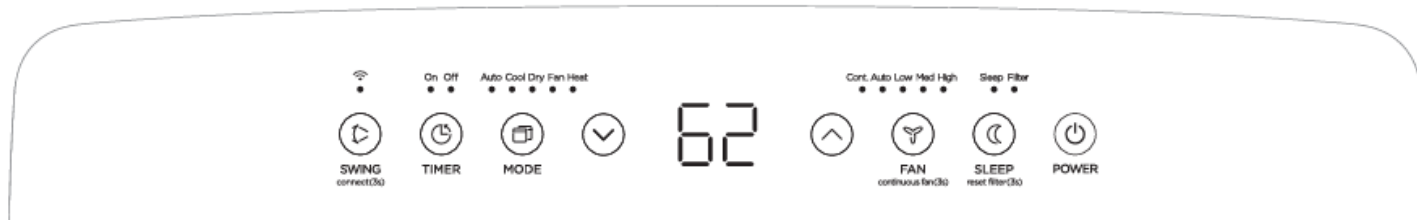

BOTONES DE CONTROL

Botones arriba y abajo

Ajusta la temperatura establecida 1°F | Incrementos de 1°C o horas del temporizador (0 - 24 horas).

NOTA: Esta unidad es capaz de mostrar la temperatura establecida en Fahrenheit o Celsius. Para convertir de uno a otro, mantenga presionados los botones Arriba y Abajo durante 3 segundos.

Admirador

Presione para cambiar la velocidad del ventilador. Controla las 5 velocidades y el modo del ventilador: Continuo, Automático, Bajo, Medio y Alto.

NOTA: En los modos Auto y Dry, el control de velocidad del ventilador está desactivado en el Modo de ventilador continuo. Mantenga presionado para seleccionar ventilador continuo velocidad. La velocidad del ventilador seguirá funcionando a una velocidad continua según la última configuración de velocidad del ventilador.

Modo de sueño

Presione para activar el modo de suspensión. Presione el botón SLEEP nuevamente para detener la operación de suspensión.

NOTA: Esta función no está disponible en el modo VENTILADOR o SECO.

Filtrar

Presione el botón SLEEP durante 3 segundos para iniciar la función de filtro.

Fuerza

Presione para encender y apagar el aire acondicionado.

CÓDIGOS DE ERROR

E1 - Error del sensor de temperatura ambiente

Desenchufe la unidad y reiníciela en 5 minutos

E2 - Error del sensor del evaporador

Desenchufe la unidad y reiníciela en 5 minutos

E3 - Error del sensor del condensador

Desenchufe la unidad y reiníciela en 5 minutos

E4 - Error del sensor del panel de visualización

Desenchufe la unidad y reiníciela en 5 minutos

P1 - Depósito de agua lleno

Drene el agua de la unidad

INSTRUCCIONES DE OPERACIÓN

ANTES DE UTILIZAR SU APARATO

- Retire el embalaje exterior e interior.
- Antes de conectar el aparato a la fuente de alimentación, déjelo reposar en posición vertical durante aproximadamente 4 horas. Esto reducirá la posibilidad de un mal funcionamiento en el sistema de enfriamiento debido a la manipulación durante el transporte.

ENCENDIDO/APAGADO DEL AIRE ACONDICIONADO

El aparato se puede encender o apagar presionando el botón POWER en el panel de control o el botón ON/OFF en el control remoto.

MODO DE ENFRIAMIENTO

En este modo, el aire acondicionado enfría y deshumidifica la habitación. Para activar este modo de función, presione el botón MODE hasta que se encienda la luz indicadora COOL. Cuando se configura el modo de enfriamiento, el compresor arrancará en aproximadamente 3 minutos. En el modo de enfriamiento, el aire caliente sale por el puerto de escape exterior y se debe conectar la manguera de escape para expulsar el aire caliente. El rango de ajuste de temperatura de este aire acondicionado es de 60°F/16°C a 86°F/30°C. Para configurar la temperatura, presione los botones + o -. Este aire acondicionado tiene un colchón de temperatura de 5°F que, si la temperatura establecida está dentro de los 5°F de la temperatura ambiente, la unidad funciona en modo de solo ventilador. Esto ahorra energía y prolonga la vida útil del compresor del aire acondicionado. Para configurar la velocidad del ventilador, presione el botón FAN. En modo refrigeración, la diferencia de nivel de ruido entre las velocidades del ventilador no se nota mucho cuando el compresor está encendido. Intente configurar la unidad en el modo Solo ventilador; debería poder escuchar la diferencia entre las configuraciones de velocidad alta y baja del ventilador.

MODO SÓLO SECO (DESHUMIDIFICACIÓN)

En este modo, el aire acondicionado solo deshumidifica la habitación, el compresor se activará de forma intermitente dependiendo de la temperatura ambiente y la velocidad del ventilador se configurará en BAJA. Para activar este modo de función, presione el botón MODE hasta que se muestre la luz indicadora DRY. Tenga en cuenta que al cambiar el modo de función, habrá un tiempo de transición de aproximadamente 3 minutos. En el modo de deshumidificación, no es necesario ventilar la manguera de escape. Si se ventila la manguera de escape, la habitación se enfriará mientras se deshumidifica. Para evitar el enfriamiento, retire la manguera de escape del kit de ventana y permita que el aire caliente de la parte trasera vuelva a circular hacia la habitación. Si la temperatura ambiente es superior a 77 °F, se puede ajustar la velocidad del ventilador. Si la temperatura ambiente es inferior a 77 °F, la velocidad del ventilador se establece en Baja.

NOTA: Cuando se utiliza el modo deshumidificador, no es necesario ventilar la manguera de escape hacia el exterior. Si se ventila, el aire caliente sale al exterior y puede producirse un enfriamiento dentro de la habitación. Además, si la manguera de escape no está ventilada, es posible que la unidad requiera un drenaje más frecuente. Además, el aire acondicionado no tiene higrostat en el que se pueda establecer un nivel de humedad específico.

MODO AUTOMATICO

Cuando configura el aire acondicionado en modo AUTO, seleccionará automáticamente el funcionamiento de enfriamiento o solo ventilador dependiendo de la temperatura que haya seleccionado y de que la temperatura ambiente sea cercana a la de la unidad. La velocidad del ventilador se selecciona automáticamente y no se puede cambiar. Para operar la unidad en modo Auto cuando la unidad está encendida, presione el botón MODE hasta que se encienda la luz indicadora AUTO.

MODO CALOR (*solo para ARC-1230WNH)

Este aire acondicionado funciona según el principio de bomba de calor, absorbiendo calor del aire exterior y transfiriendo ese calor a la unidad interior. En este modo, el aire acondicionado calienta la habitación. Para activar este modo de función, presione el botón MODE hasta que se encienda el indicador HEAT. Cuando se configura el modo de calefacción, el compresor arrancará en aproximadamente 3 a 5 minutos. El rango de ajuste de la temperatura de calefacción de este aire acondicionado es de 60°F - 86°F/16°C -30°C. Para configurar la temperatura, presione los botones ARRIBA y ABAJO. Para configurar la velocidad del ventilador, presione el botón FAN.

MODO SÓLO VENTILADOR

En este modo, sólo el ventilador del aire acondicionado funciona y hace circular el aire en la habitación. Para activar este modo de función, presione el botón MODE hasta que se encienda la luz indicadora FAN. En este modo de función, no se puede configurar la temperatura. Posteriormente, configure la velocidad del ventilador deseada presionando el botón FAN. Cuando se utiliza el modo de solo VENTILADOR, ventilar la manguera de escape hacia el exterior es opcional.

INSTRUCCIONES DE OPERACIÓN

FUNCIÓN TEMPORIZADOR (ENCENDIDO/APAGADO RETARDADO)

Este modo de función permite un encendido retardado o un apagado retardado del aire acondicionado. El retraso de tiempo (horas) se puede configurar, habilitar y deshabilitar.

AJUSTE DEL TEMPORIZADOR DE APAGADO

Con el aire acondicionado funcionando en cualquier modo de función, presione el botón TIMER. Se encenderá la luz TIMER OFF. Luego configure las horas de retardo de apagado deseadas presionando los botones ARRIBA y ABAJO. Los incrementos de tiempo son de 0,5 horas hasta 10 horas, seguidos de incrementos de 1 hora hasta 24 horas. Una vez transcurrido el tiempo de retardo configurado, el aire acondicionado se apaga. Para cancelar la función de apagado retardado, apague el aire acondicionado o ajuste la configuración del tiempo a 0,0.

CONFIGURACIÓN DEL TEMPORIZADOR DE ENCENDIDO RETARDADO

Con el aire acondicionado apagado, presione el botón TIMER. Se encenderá la luz TIMER ON. Luego configure las horas de retardo de encendido deseadas presionando los botones ARRIBA y ABAJO. Los incrementos de tiempo son de 0,5 horas hasta 10 horas, seguidos de incrementos de 1 hora hasta 24 horas. Cuando ha transcurrido el tiempo de retardo configurado, el aire acondicionado se enciende. Para cancelar la función de encendido retardado, encienda el aire acondicionado o ajuste la configuración del tiempo a 0,0.

SIENTO LA FUNCIÓN

El control remoto sirve como termostato remoto permitiendo un control preciso y cómodo de la temperatura. Con esta tecnología, se integra un eficiente sensor de temperatura en el control remoto. Para activar la función I SENSE, presione el botón I SENSE en el control remoto. Una vez activada esta función, el control remoto enviará la señal de temperatura al aire acondicionado cada intervalo de 3 minutos hasta que presione nuevamente el botón I SENSE. El aire acondicionado cancelará automáticamente la función ISENSE si no recibe la señal durante cualquier intervalo de 7 minutos.

NOTA: La función I SENSE no está disponible en los modos SECO y VENTILADOR. Cambiar el modo de funcionamiento o apagar la unidad cancelará la función Sígueme automáticamente. El control remoto debe estar a una distancia de 26 pies de la unidad interior para que el modo I SENSE funcione correctamente.

MODO DE SUEÑO

En este modo, el aire acondicionado aumenta gradualmente la temperatura establecida en el modo de refrigeración, disminuye el nivel de ruido y conserva energía. En el modo Económico y de refrigeración, la temperatura establecida aumenta 1°C/2°F en los primeros 30 minutos. Luego, la temperatura aumentará otro 1°C/2°F después de 30 minutos adicionales. Esta nueva temperatura se mantendrá igual durante 7 horas. Para activar este modo de función, presione el botón SLEEP hasta que se encienda la luz indicadora SLEEP.

NOTA: Esta función no está disponible en el modo VENTILADOR o SECO.

REINICIO AUTOMÁTICO

En caso de un corte de energía, el aire acondicionado se reinicia en el modo de función y la configuración previamente establecidos cuando se restablece la energía.

CONTROLAR LA DIRECCIÓN DEL FLUJO DE AIRE

Las rejillas se pueden controlar en Auto-Swing o en una dirección fija. Para controlar la dirección del flujo de aire mediante Auto-Swing, presione el botón SWING. Para configurar las rejillas en un ángulo o dirección fijos, presione el botón SWING mientras está en el modo Auto-Swing cuando se elige el ángulo deseado.

NIVEL DE RUIDO

Los aires acondicionados portátiles pueden emitir sonidos que no le resultan familiares. Los sonidos que se enumeran a continuación son normales. El ruido que se refleja en superficies duras, como el suelo o la pared, puede hacer que los sonidos parezcan más fuertes de lo que realmente son.

- El compresor puede emitir un sonido pulsante o agudo.
- El agua que corre desde el evaporador al tanque de agua puede producir un sonido de salpicadura.
- El refrigerante que fluye puede producir un gorgoteo.
- El sonido del ventilador puede provenir de las salidas de aire delanteras y traseras.

BLOQUEO DEL COMPRESOR

Este aire acondicionado portátil está optimizado para funcionar a una temperatura ambiente de 64 °F a 90 °F. El circuito del compresor tiene un inicio retardado automático de 3 minutos si la unidad se apaga y enciende rápidamente. Esto evita el sobrecalentamiento del compresor y un posible disparo del disyuntor.

CONTROL REMOTO

El aire acondicionado portátil se puede encender mediante el mando a distancia. Para transmitir señales desde el control remoto al aire acondicionado, apunte la parte frontal del control remoto hacia el panel de control del aire acondicionado. La recepción de la señal se confirma mediante un pitido. La distancia máxima de transmisión de señal es de aproximadamente 8 metros/26 pies.

NOTA:

- Otros aparatos en la misma habitación controlados por un mando a distancia (TV, radio, equipo de música, etc.), pueden causar interferencias.
- Las lámparas electrónicas y fluorescentes pueden interferir con las transmisiones de señales entre el control remoto y el aire acondicionado.
- Retire las baterías si el control remoto no se utiliza durante períodos prolongados.

1	Indicador de modo	Muestra el modo seleccionado actualmente (Auto, Frío, Seco, Calor* o Ventilador)
2	Indicador inalámbrico	Aparece cuando el control remoto está encendido y desaparece cuando está apagado
3	Indicador de temporizador encendido	Aparece cuando se establece TIMER ON
4	Indicador de apagado del temporizador	Aparece cuando se configura TIMER OFF
5	Indicador de giro	Muestra que la función de oscilación automática está activada y desaparece cuando se desactiva
6	Visualización de temperatura/temporizador (h)	Muestra la temperatura establecida o la configuración del temporizador cuando se utilizan las funciones ON/OFF. El indicador "h (horas)" se muestra cuando la configuración del temporizador está activada.
7	Indicador de control remoto	Aparece cuando el control remoto está encendido y desaparece cuando está apagado
8	Indicador de escala de temperatura	Muestra la escala de temperatura Fahrenheit o Celsius
9	Indicador de configuración de bloqueo	Indicó que todas las configuraciones actuales están bloqueadas.
10	Indicador de función de suspensión	Aparece cuando la función SLEEP está activada
11	Indicador de función I Sense	Aparece cuando la función I SENSE está activada
12	Indicador de velocidad del ventilador	Muestra la velocidad del ventilador seleccionada actualmente.
13	Botón de arriba	Aumenta la temperatura/tiempo establecidos
14	Botón abajo	Disminuye la temperatura/tiempo establecidos
15	Botón de modo	Controla los modos de función: Auto, Frío, Seco, Calor* y Ventilador *solo para ARC-1230WNH
16	Botón de encendido	Enciende y apaga la unidad
17	Botón de velocidad del ventilador	Controla las velocidades del ventilador: Auto, Alta, Media o Baja
18	Botón de función de giro	(El modo continuo no se puede configurar con el control remoto)
19	Botón de función de suspensión	Presione para detener o iniciar la función de oscilación automática de las rejillas.
20	Botón de encendido del temporizador	Inicia o detiene el movimiento de la rejilla y establece el ángulo de la rejilla
21	Botón Detecto función	Habilita el temporizador encendido
22	Botón de configuración de bloqueo	Presione para iniciar la función I SENSE
23	Botón de apagado del temporizador	Presione los botones I SENSE y TIMER OFF para bloquear la configuración actual
24	Botón de pantalla LED	Habilita el temporizador apagado
25	Botón de escala de temperatura	Presione este botón para encender y apagar la pantalla de la unidad interior

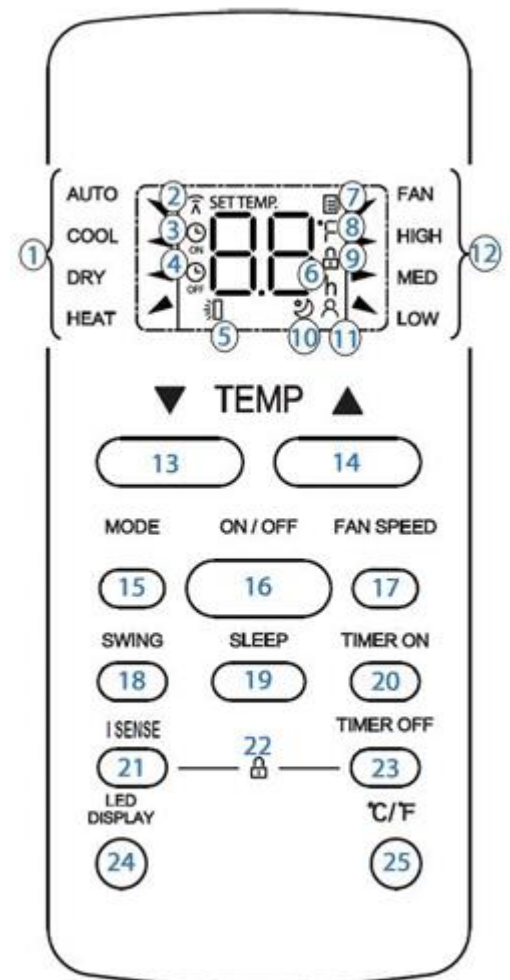

RG51F2(2)/EFU1

CONTROL REMOTO

REEMPLAZO DE LAS BATERÍAS DEL REMOTO

Este control remoto viene con dos baterías AAA. Coloque las baterías en el control remoto antes de usarlo.

1. Deslice la cubierta trasera del control remoto hacia abajo para exponer el compartimiento de la batería.
2. Inserte las baterías, asegúrese de hacer coincidir los símbolos (+) y (-) en los extremos de las baterías con los símbolos dentro del compartimiento de las baterías.
3. Vuelva a colocar la tapa de la batería en su lugar.

Notas:

- El aire acondicionado no responderá si cortinas, puertas u otros materiales bloquean la señal del control remoto a la unidad.
- Evite que cualquier líquido entre en contacto con el control remoto. No exponer el mando a distancia a la luz solar directa o al calor.
- Si el receptor de señales infrarrojas de la unidad interior está expuesto a la luz solar directa, es posible que el aire acondicionado no funcione correctamente. Utilice cortinas para evitar que la luz del sol incida sobre el receptor.
- No mezcle pilas viejas y nuevas ni pilas de diferentes tipos.
- No dejes las pilas en el mando a distancia si no lo vas a utilizar durante más de dos meses.

CUIDADO Y MANTENIMIENTO

PRECAUCIONES DE SEGURIDAD

- Desenchufe siempre la unidad antes de limpiarla o realizarle mantenimiento.
- NO utilice líquidos ni productos químicos inflamables para limpiar la unidad.
- NO lave la unidad con agua corriente. Hacerlo causa peligro eléctrico.
- NO opere el aire acondicionado portátil si la fuente de alimentación se dañó durante la limpieza. Un cable de alimentación dañado debe reemplazarse por un cable nuevo. Póngase en contacto con el servicio de atención al cliente de Whynter para obtener más información.

EL DRENAJE DEL AGUA

Cuando la bandeja de drenaje interna se llene, el aparato emitirá un pitido 8 veces y la pantalla digital mostrará el código de error P1. La acción de aire acondicionado o deshumidificación se detendrá pero el ventilador podrá seguir funcionando. Asegúrese de que el electrodoméstico esté apagado y desenchufado y de que esté cerca de un desagüe en el piso antes de configurar cualquier opción de drenaje.

A. Tapón de drenaje

Retire el tapón de drenaje y deje que el agua se drene por completo. Vuelva a colocar el tapón de drenaje inferior, presionando firmemente para asegurar un ajuste perfecto y sin fugas.

B. Drenaje por gravedad continuo

Durante el modo seco, instale la opción de drenaje continuo para que el aparato drene automáticamente el agua recolectada. Retire el tapón de drenaje superior y conecte la manguera de drenaje que se proporcionó con el aparato. Coloque el extremo abierto de la manguera de drenaje sobre el receptáculo en el que drenará el aparato; Podría ser el desagüe del suelo del sótano, un fregadero o similar. Asegúrese de que no haya torceduras ni dobleces en la manguera de drenaje y que vaya directamente hacia el piso. El drenaje continuo se activa únicamente por gravedad. Si la manguera no se coloca directamente hacia abajo, el agua no drenará correctamente.

C. Drenaje de la bomba de calor (solo para ARC-1230WNH)

Esta unidad tiene una función de bomba de condensado que puede bombear agua hacia afuera (y hacia arriba) a través de la manguera de drenaje incluida para una eliminación continua de agua durante el modo CALEFACCIÓN. Retire el tapón de drenaje de la bomba de calor de la parte posterior de la unidad e instale la manguera de drenaje. Coloque el extremo abierto de la manguera en un área de drenaje.

NOTA: La bomba de condensado solo se activará durante el modo Calefacción y no funcionará en ningún otro modo. Es necesario instalar una manguera de drenaje de la bomba cuando se utiliza el aire acondicionado portátil en modo calefacción.

NOTA: Para reducir el ruido del drenaje de la bomba, asegúrese de conectar el adaptador de la manguera de drenaje al extremo abierto de la manguera de drenaje. Para asegurar el adaptador en su lugar, utilice la brida proporcionada.

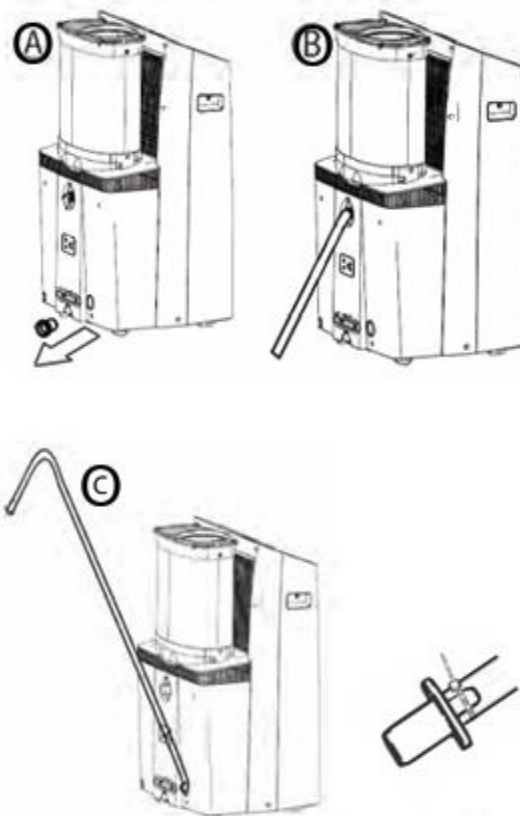

CUIDADO Y MANTENIMIENTO

LIMPIEZA DE LA UNIDAD

LIMPIEZA

Desenchufe el aparato antes de limpiarlo o repararlo.

Limpie el mueble con un paño húmedo tibio y detergente neutro. Seque el gabinete con un paño seco sin pelusa.

No utilice gasolina, diluyente de pintura ni otros productos químicos para limpiar el aparato.

No lave el aparato directamente debajo del grifo o con una manguera. Puede causar daños eléctricos.

FILTROS DE AIRE

El filtro de aire debe limpiarse cada dos semanas para garantizar un rendimiento eficiente. En hogares con animales, es posible que sea necesario limpiar los filtros de aire con más frecuencia y que sea necesario limpiar las rejillas externas para evitar el bloqueo del flujo de aire.

Para acceder al filtro:

1. Apague el aire acondicionado.
2. Sostenga la manguera de escape, empújela ligeramente hacia atrás y luego levántela.
3. Retire el filtro de la unidad.
4. Utilice una aspiradora o golpee ligeramente para eliminar el polvo y la suciedad sueltos.
5. Enjuague bien el filtro con agua corriente tibia (no más de 100 °F).
6. Seque bien antes de volver a insertar el filtro.

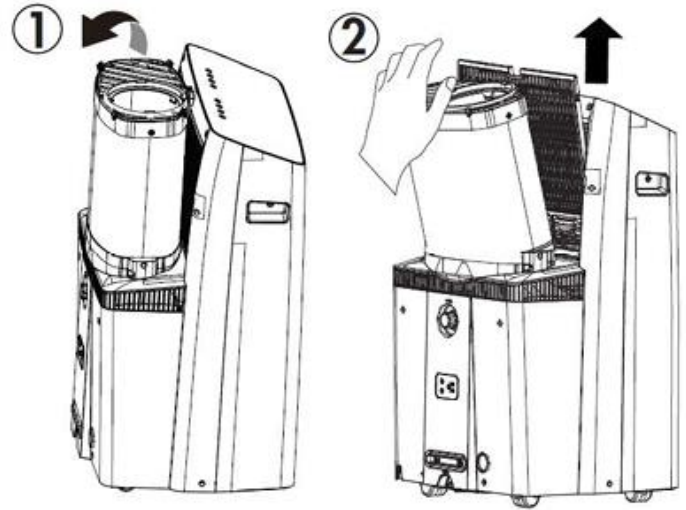

ALMACENAMIENTO A LARGO PLAZO

1. Drene toda el agua del aparato.
2. Haga funcionar el aparato en modo Ventilador durante medio día en una habitación cálida para secar el interior del aparato y evitar la formación de moho.
3. Apague el aparato y desenchúfelo, envuelva el cable y átelo con cinta adhesiva.
4. Retire las baterías del control remoto.
5. Limpie los filtros de aire y vuelva a instalarlos.
6. Guarde el aparato en un lugar fresco y oscuro. La exposición prolongada a la luz solar directa o al calor extremo puede acortar la vida útil del aparato.

DESECHO

Este aparato no debe tratarse como residuo doméstico normal. Verifique el cumplimiento normativo local con respecto a la eliminación segura y aprobada de este electrodoméstico.

CÓDIGOS DE ERROR

P1 - la bandeja de agua está llena - conecte la manguera de drenaje y drene el exceso de agua

Si aparece cualquier otro código de error en la pantalla, desenchufe el aire acondicionado y déjelo reposar durante 5 minutos. Si el código de error persiste cuando se vuelve a enchufar la unidad, comuníquese con Atención al cliente de Whynter.

SOLUCIÓN DE PROBLEMAS

Muchos problemas comunes de los aires acondicionados portátiles se resuelven fácilmente. Pruebe las sugerencias de solución de problemas a continuación para ver si los problemas se pueden resolver antes de tener que comunicarse con el departamento de servicio.

PROBLEMA	POSIBLES CAUSAS	SOLUCIONES
El aire acondicionado portátil no enciende.	<ul style="list-style-type: none"> Fallo/apagón de energía Se ha disparado el interruptor automático, fusible de línea o disyuntor. El voltaje de la fuente de alimentación es demasiado bajo. El cable de alimentación está dañado El L.C.D.I. El enchufe de alimentación de la unidad está desconectado. El depósito de agua interno está lleno y aparece "P1" en la pantalla. 	<ul style="list-style-type: none"> Restaurar el suministro de energía Active el interruptor / cambie el fusible / vuelva a encender el disyuntor. También tenga en cuenta que es posible que tenga demasiados electrodomésticos consumiendo energía en un circuito, por lo que es posible que deba mover los otros electrodomésticos a otro circuito. Mueva la unidad a otro circuito con el voltaje correcto. Llame al servicio. Sólo el personal autorizado debe reemplazar el cable de alimentación o el enchufe dañado. Presione el botón Restablecer en el LCDI. enchufe Drene el agua del aire acondicionado. Posible conexión interna floja. Comuníquese con Whynter para obtener servicio.
La unidad se enciende pero el compresor no se enciende (el ventilador funciona pero la unidad no enfría)	<ul style="list-style-type: none"> La temperatura ambiente está fuera de las tolerancias operativas de la unidad. El modo de enfriamiento no está activado El compresor aún no se ha encendido debido a su retraso de tiempo. La temperatura establecida es demasiado alta El depósito de agua interno está lleno y aparece "P1" en la pantalla. 	<ul style="list-style-type: none"> Esta unidad está diseñada para funcionar a temperaturas ambiente de 63 °F a 90 °F. Presione el botón MODE hasta que aparezca la luz COOL en la pantalla. Espere 3 minutos para que el compresor se encienda después de seleccionar el modo de enfriamiento. Configure el aire acondicionado a una temperatura más baja. Se recomienda ajustar la temperatura a al menos 5°F de la temperatura ambiente. Drene el agua manualmente quitando el tapón de drenaje o permita que la unidad agote el agua activando el modo solo ventilador. Luego se reanudará el enfriamiento. Posible conexión interna floja. Comuníquese con Whynter para obtener servicio.
El aire que sale de la unidad no es muy frío o el flujo de aire	<ul style="list-style-type: none"> Los filtros están sucios u obstruidos. La entrada o salida de aire está obstruida. La unidad está configurada en modo SECO o VENTILADOR. La unidad está configurada en velocidad baja del ventilador. 	<ul style="list-style-type: none"> Limpiar los filtros de aire. Asegúrese de que haya al menos 20" de espacio libre desde la entrada de aire. Haga que la longitud de la manguera de escape sea lo más corta posible. Configure la unidad en modo de enfriamiento. Configure la unidad a una velocidad de ventilador más alta.

SOLUCIÓN DE PROBLEMAS

Muchos problemas comunes de los aires acondicionados portátiles se resuelven fácilmente. Pruebe las sugerencias de solución de problemas a continuación para ver si los problemas se pueden resolver antes de tener que comunicarse con el departamento de servicio.

PROBLEMA	POSIBLES CAUSAS	SOLUCIONES
La unidad ha funcionado durante mucho tiempo, pero la habitación no está lo suficientemente fría.	<ul style="list-style-type: none"> Las ventanas o puertas están abiertas. Hay demasiada gente en la sala. La luz del sol entra directamente en la habitación. La habitación es una cocina o hay muchos aparatos que producen calor. Hay un servidor en la sala. La habitación es demasiado grande. 	<ul style="list-style-type: none"> Cierra todas las ventanas y puertas. Es posible que necesite refrigeración adicional u otro aire acondicionado. Cierre las cortinas o persianas y trate de minimizar la cantidad de luz solar directa que ingresa a la habitación. Es posible que necesite refrigeración adicional u otro aire acondicionado.
La unidad es muy ruidosa.	<ul style="list-style-type: none"> La unidad no está nivelada. La superficie debajo de la unidad es irregular. voltaje de baja potencia 	<ul style="list-style-type: none"> Asegúrese de que la unidad esté sobre una superficie dura, nivelada y estable. Mueva la unidad a un lugar con piso nivelado y duro. Asegúrese de que el tomacorriente de pared admita el consumo de energía requerido del aire acondicionado y no utilice un cable de extensión.
La unidad pierde agua.	<ul style="list-style-type: none"> La unidad está inclinada o no nivelada. El tanque de agua está lleno 	<ul style="list-style-type: none"> Haga uso de que la unidad esté nivelada. Drene el agua del tapón de drenaje en la parte posterior del aire acondicionado.
La velocidad del ventilador no se puede cambiar	<ul style="list-style-type: none"> Las diferencias de velocidad del ventilador no son muy notables. 	<ul style="list-style-type: none"> La diferencia de velocidad del ventilador no se nota mucho cuando el compresor está encendido. Intente configurar la unidad en el modo Solo ventilador; debería poder escuchar la diferencia entre las configuraciones de velocidad alta y baja del ventilador.

GARANTÍA LIMITADA DE UN AÑO Y TRES AÑOS

GARANTÍA DEL COMPRESOR

Este producto WHYNTER está garantizado al propietario original, adquirido en un distribuidor autorizado de Whynter dentro de los 48 estados continentales de EE. UU., por un año a partir de la fecha de compra original contra defectos de material y mano de obra en condiciones de uso residencial normal. Si su producto WHYNTER resulta defectuoso dentro de un año a partir de la fecha de compra, comuníquese con el equipo de atención al cliente de Whynter con el número de serie y el comprobante de compra para realizar un reclamo de garantía. Se debe emitir un número de Autorización de devolución antes de devolver cualquier pieza o producto. Se rechazarán las piezas o productos recibidos sin un número de autorización de devolución emitido por Whynter. Según esta garantía, Whynter reparará o reemplazará cualquier pieza que se encuentre defectuosa con piezas nuevas o remanufacturadas o cambiará el producto defectuoso por un producto nuevo, reacondicionado o remanufacturado a nuestra discreción. Todos los productos y piezas defectuosos cubiertos por esta garantía serán reparados o reemplazados por correo al Centro de servicio de Whynter. Esta garantía no es transferible. Después del vencimiento de la garantía, el costo de la mano de obra y las piezas será responsabilidad del propietario original.

El compresor de los acondicionadores de aire portátiles tiene una garantía de dos años adicionales después de que expire la garantía limitada de un año a partir de la fecha de compra.

Whynter paga por adelantado el flete de devolución dentro de los dos meses posteriores a la compra. Después de dos meses a un año, el cliente será responsable del costo del flete de devolución al Centro de servicio de Whynter. Empaque el producto con cuidado en su embalaje original para evitar daños durante el transporte. Whynter no es responsable de los daños resultantes del mal manejo del transportista o del embalaje inadecuado. Conserve la caja y los materiales de embalaje originales.

ESTA GARANTÍA NO CUBRE:

- Casos fortuitos, como incendios, inundaciones, huracanes, terremotos y tornados.
- Suministro de energía inadecuado, como sobretensión, bajo voltaje, cableado doméstico defectuoso o fusibles inadecuados.
- Uso en aplicaciones comerciales o industriales.
- Daño, accidental o de otro tipo, al producto mientras se encuentra en posesión de un consumidor que no sea causado por un defecto de material o mano de obra.
- Daños causados por mal uso por parte del consumidor, manipulación, falta de mantenimiento o incumplimiento de las disposiciones de cuidado y manejo especial contenidas en las instrucciones.
- Daños en el acabado de la caja u otras partes de apariencia causados por el desgaste.
- Daños causados por reparaciones o alteraciones del producto realizadas por cualquier persona distinta a la autorizada por el fabricante.
- Costo de retiro, reemplazo de embalaje, flete y seguro para el servicio de garantía.
- Productos vendidos TAL CUAL o de un revendedor no autorizado.
- Productos a los que se les han eliminado o desfigurados sus números de serie.

RENUNCIA DE GARANTÍAS IMPLÍCITAS; LIMITACIÓN DE RECURSOS

EL ÚNICO Y EXCLUSIVO RECURSO DEL CLIENTE BAJO ESTA GARANTÍA LIMITADA SERÁ LA REPARACIÓN O EL REEMPLAZO DEL PRODUCTO SEGÚN LO ESTIPULADO AQUÍ. LAS RECLAMACIONES BASADAS EN GARANTÍAS IMPLÍCITAS, INCLUYENDO GARANTÍAS DE COMERCIABILIDAD O IDONEIDAD PARA UN PROPÓSITO PARTICULAR, ESTÁN LIMITADAS A UN AÑO O EL PERÍODO MÁS CORTO PERMITIDO POR LA LEY, PERO NO MENOS DE UN AÑO. WHYNTER NO SERÁ RESPONSABLE POR DAÑOS CONSECUENTES O INCIDENTALES, COMO DAÑOS A LA PROPIEDAD Y GASTOS INCIDENTALES QUE RESULTEN DE CUALQUIER INCUMPLIMIENTO DE ESTA GARANTÍA LIMITADA ESCRITA O CUALQUIER GARANTÍA IMPLÍCITA. ALGUNOS ESTADOS Y PROVINCIAS NO PERMITEN LA EXCLUSIÓN O LIMITACIÓN DE DAÑOS INCIDENTALES O CONSECUENTES, NI LIMITACIONES EN LA DURACIÓN DE LAS GARANTÍAS IMPLÍCITAS, POR LO QUE ESTAS LIMITACIONES O EXCLUSIONES PUEDEN NO APLICARSE EN SU CASO. ESTA GARANTÍA ESCRITA LE OTORGA DERECHOS LEGALES ESPECÍFICOS. USTED TAMBIÉN PUEDE TENER OTROS DERECHOS QUE VARIAN DE ESTADO A ESTADO.

La garantía, el contenido del producto y las especificaciones están sujetos a cambios en cualquier momento sin previo aviso; por favor refiérase a www.whynter.com para la información más actualizada.

Para registrar su garantía, visite www.whynter.com y complete el formulario de registro de garantía en línea. Asegúrese de incluir una copia de su factura de compra.

Para obtener servicio o información, comuníquese con Whynter LLC por correo electrónico support@whynter.com o llame al 866-WHYNTER (866-949-6837).

El contenido y las especificaciones del producto pueden cambiar sin previo aviso.

Copyright © 2023 Whynter LLC

WWW.WHYNTER.COM